第14回 日本公衆衛生看護学会学術集会

開催趣意書

<広告・展示・寄付等 募集要項>

変革の時代に求められる公衆衛生看護を考える：
健康危機を超えた未来へ

- 会 期 : 2025年12月13日(土)～12月14日(日)
(オンデマンド配信2026年1月31日(土)まで予定)
- 会 場 : 石川県地場産業振興センター+Web
- 学術集会 会長 : 表 志津子(金沢大学医薬保健研究域)
- 学術集会 副会長 : 西出 恵里(石川県/全国保健師長会)
- U R L : <https://japhn14.yupia.net/>

<第14回日本公衆衛生看護学会学術集会事務局>
金沢大学医薬保健研究域保健学系
〒920-0942 金沢市小立野5丁目11番80号
E-Mail : japhn14@staff.kanazawa-u.ac.jp

<協賛対応窓口(第14回日本公衆衛生看護学会学術集会運営事務局)>
〒456-0005 名古屋市熱田区池内町3-21 (株)ユピア内
TEL : 052-872-8101 (平日10-16時) FAX : 050-3737-7331
E-Mail : japhn14@yupia.net

目次

ご挨拶.....	1
開催概要.....	2
プログラム（予定）.....	3
収支計画.....	4
広告掲載 募集要項.....	5
A. ポケットプログラム(A5)広告.....	5
B. ホームページバナー広告(幕間広告含む).....	6
共通事項.....	7
企業展示・書籍展示募集要項.....	8
サンプル品・飲食物提供 募集要項.....	11
寄付金募集要項.....	12

協賛申込書

ご挨拶

謹啓 時下益々ご清祥のこととお慶び申し上げます。平素は格別のご高配を賜り厚く御礼申し上げます。

さて、この度、第14回日本公衆衛生看護学会学術集会を、2025年12月13日(土)・14日(日)に、石川県地場産業振興センター(金沢市)で開催させていただくこととなりました。

日本公衆衛生看護学会は、国民の健康の保持増進に寄与することを目的に、保健師の活動を充実・発展させ、活動基盤である公衆衛生看護を学問として構築することを目指して、2012年(平成24年)7月に設立されました(2024年10月現在、会員約2,400人)。学術集会は、公衆衛生看護学の学術的発展に基づく実践・教育・研究の質向上を目的として年1回開催されています。

学術集会の準備を開始した直後の2024年1月1日、石川県では震度7の能登半島地震が、9月には豪雨災害が発生しました。甚大な多重被災に対して、全国から頂いたご支援に心より感謝申し上げます。これからの時代は、このような気候変動による健康危機、超少子高齢化、専門職人材の不足、DXやAIの開発など、経験値を超えた様々な課題と向き合い、取り組みを検討せざるを得ないと考えております。

そこで、今回の学術集会におきましては、「変革の時代に求められる公衆衛生看護を考える：健康危機を超えた未来へ」をメインテーマとし、実り多い学会になるよう、関係者一同、鋭意準備を進めております。

本会の開催にあたり、企業・団体の皆様による展示、ポケットプログラム広告、ホームページバナー広告等を企画させていただきました。

本来、学術集会は会員の参加費にて運営されるべきものと承知しておりますが、参加費のみにては目的を達成できるような学会運営は困難な状況です。つきましては、昨今の世情厳しき折、誠に恐縮ではございますが、本学会の目的に沿って学術集会内容を充実させ、その成果を社会に根付かせ着実なるものとするために、多くの皆様に各種のご協賛を賜りたく、ここをお願い申し上げる次第でございます。

本学術集会の趣旨をご理解いただき、何卒格段のご高配、ご支援を賜りたくお力添えをいただけますようお願い申し上げます。

末筆になりましたが、貴団体・貴社のますますのご発展をお祈り申し上げます。

謹白

2024年12月吉日

第14回日本公衆衛生看護学会学術集会

学術集会 会長 表 志津子(金沢大学医薬保健研究域 教授)

学術集会 副会長 西出 恵里(石川県／全国保健師長会)

開催概要

- 名称： 第14回日本公衆衛生看護学会学術集会
- テーマ： 変革の時代に求められる公衆衛生看護を考える：
健康危機を超えた未来へ
- 会期： 2025年12月13日(土)～2025年12月14日(日)
(オンデマンド配信2026年1月31日(土)まで予定)
- 会場： 石川県地場産業振興センター
〒920-8203 金沢市鞍月2丁目1番地
およびオンライン
- 対象者： 公衆衛生看護の研究者および実践者
例)行政保健師、産業保健師、養護教諭、地域で働く看護職、
大学教員等
- 参加者数： 約1,400名(見込)
- 後援予定： 厚生労働省、文部科学省、石川県、金沢市、石川県市長会、石川県町長会、
公益社団法人日本看護協会、公益社団法人石川県看護協会、
一般財団法人日本公衆衛生協会、全国保健所長会、全国保健師長会、
一般社団法人全国保健師教育機関協議会、一般社団法人日本産業保健師会
(以上予定・順不同)
- 母体団体： 一般社団法人日本公衆衛生看護学会(理事長 岡本玲子)
- 学術集会会長： 表 志津子(金沢大学医薬保健研究域)
- 学術集会副会長： 西出 恵里(石川県/全国保健師長会)
- 事務局： 第14回 日本公衆衛生看護学会学術集会 事務局
金沢大学医薬保健研究域保健学系
〒920-0942 金沢市小立野5丁目11番80号
E-Mail japhn14@staff.kanazawa-u.ac.jp
- 第14回 日本公衆衛生看護学会学術集会 運営事務局
〒456-0005 名古屋市熱田区池内町3-21
株式会社コピー内
TEL 052-872-8101(平日10-16時) FAX 050-3737-7331
E-Mail japhn14@yupia.net
- Webサイト： <https://japhn14.yupia.net/>

プログラム（予定）

会長講演：変革の時代に求められる公衆衛生看護：健康危機を超えた未来へ

基調講演：変革の時代に求められる公衆衛生看護の力：次世代に受け継ぐべきもの
佐伯 和子 氏（富山県立大学 看護学部 教授）

特別講演：「健康日本21(第三次)とこれからの健康づくり戦略」
辻 一郎 氏（東北大学大学院医学系研究科 名誉教授・客員教授）

シンポジウム

- ・公衆衛生看護管理へのICT活用
- ・2040年を見据えた保健師基礎教育・現任教育
- ・大規模災害における被災自治体の受援の課題と今後に向けて
- ・母子保健で今、何をすべきか、どこに向かうべきか
～こども家庭センター設置に際して～

パネルディスカッション

- ・保健と医療の連携による糖尿病重症化予防
- ・健康経営と地域職域連携
- ・認知症と共に生きる 誰一人とりのこされない社会の実現

公衆衛生看護セミナー

- ・公衆衛生管理の視点から見たPDCAサイクルと保健活動
- ・次の感染症危機に備えた地域保健活動
- ・健康日本21(第三次)健康格差の縮小と令和の健康づくり
- ・すべての人のための子どもの心のケア
- ・一般介護予防事業でできる！高齢者への支援とその仕組みづくり
- ・震災後のこころのケア
- ・5歳児健診を通じた発達障害への理解

特別企画展示

市民公開講座

その他

- （一般演題、ワークショップ、学会活動報告(会員集会)、
共催セミナー(ランチョンセミナー、オンデマンドセミナー)、企業展示 等)

上記は予定であり、タイトルは仮のものです。最新情報はホームページでご確認ください。

収支計画

収入合計				21,068,000	支出合計				21,068,000
収入				支出					
費目	項目	内訳	金額	費目	項目	内訳	金額		
1.参加費				13,700,000	1..事前準備費				5,400,000
	前期(会員)	600人 ×	10,000円	6,000,000		システム関連費		2,100,000	
	前期(非会員)	300人 ×	11,000円	3,300,000		冊子原稿作成・印刷費	(ポケットプログラム、講演集)	1,000,000	
	後期・当日(会員)	200人 ×	11,000円	2,200,000		その他印刷物制作費	(チラシ、マニュアルなど)	250,000	
	後期・当日(非会員)	100人 ×	12,000円	1,200,000		通信運搬費	(案内送付など)	250,000	
	学生(フルタイム院生を含む)	200人 ×	5,000円	1,000,000		消耗品費		100,000	
2.懇親会費				800,000		謝金・謝品費		900,000	
	参加費	100人 ×	8,000円	800,000		旅費		800,000	
3.講演集販売・ワークショップ登録料				430,000	2.当日運営費				11,800,000
	講演集販売	100冊 ×	2,500円	250,000		会場費・会場備品費		2,500,000	
	ワークショップ登録料	18件 ×	10,000円	180,000		送迎バス費用		500,000	
4.広告協賛				1,133,000		映像・音響・録画機材費		2,100,000	
<ポケットプログラム・抄録集>						看板装飾・会場設営関係費		2,200,000	
	表2(モノクロ)	1社 ×	110,000円	110,000		オンライン開催業務委託	(一般演題オンデマンド配信、メインプログラム一部ライブ配信・オンデマンド配信)	2,300,000	
	表3(モノクロ)	1社 ×	88,000円	88,000		運営人件費	(ディレクター、オペレーター、派遣スタッフなど)	1,800,000	
	表4(カラー)	1社 ×	132,000円	132,000		会議費 (弁当代等)		400,000	
	後付1頁(モノクロ)	4社 ×	66,000円	264,000	3.業務委託費				3,000,000
	後付1/2頁(モノクロ)	6社 ×	44,000円	264,000		業務委託費		3,000,000	
<その他広告>					4.懇親会費				800,000
	バナー・幕間広告	5社 ×	55,000円	275,000		懇親会費		800,000	
5.展示協賛				825,000	5.雑費・予備費				68,000
	企業展示	6社 ×	110,000円	660,000				68,000	
	簡易展示	4社 ×	33,000円	132,000	<hr/>				
	書籍展示	1社 ×	33,000円	33,000	<hr/>				
6.共催セミナー				880,000					
	ランチオンセミナー	2社 ×	330,000円	660,000					
	オンデマンドセミナー	2社 ×	110,000円	220,000					
7.寄付金・助成金				3,300,000					
	寄付	20口 ×	5,000円	100,000					
	学術集会事業費		1,000,000円	1,000,000					
	助成金(石川県、金沢市、他)		2,200,000円	2,200,000					

(以上、予定)

広告掲載 募集要項

A. ポケットプログラム広告 および B. ホームページバナー広告(幕間広告を含む) を募集します。

A. ポケットプログラム(A5)広告

1. 冊子概要(予定)

<ポケットプログラム>

版型 : A5版 オフセット印刷 本文モノクロ(PDF配信も予定)

発行日 : 2025年11月 / 発行部数:2,500部

広告対象 : 全学会員、関係機関等、学術集会参加者

2. 掲載料金

ポケットプログラム広告 種類	サイズ	料金(税込)
表2 (モノクロ)	幅148 mm × 高さ210mm	110,000円
表3 (モノクロ)	幅148 mm × 高さ210mm	88,000円
表4 (カラー)	幅148 mm × 高さ210mm	132,000円
後付1頁 (モノクロ)	幅128 mm × 高さ190mm	66,000円
後付1/2頁 (モノクロ)	幅128 mm × 高さ90mm	44,000円

※表2は表紙の裏面、表3は裏表紙の裏面、表4は裏表紙です。

3. 締切日

申込締切 : 2025年 9月16日(火)

原稿提出締切 : 2025年10月10日(金)

4. 原稿の形式

原稿は電子データファイルにてご用意ください。

● 原稿サイズ(周囲は白縁となります)

・ポケットプログラム1頁(A5縦) : 幅128 mm × 高さ190mm

・ポケットプログラム1/2頁(A6横) : 幅128 mm × 高さ90mm

● ファイル形式

・表4 … カラーorグレースケールor白黒2値

・表4以外 … グレースケールor白黒2値

・解像度:カラー・グレースケール300dpi以上、白黒2値600dpi以上

・PDFの場合は必ずフォントを埋め込んでください。

Illustrator形式ファイルの場合は画像を埋め込み、フォントをアウトライン化してください。

5. 各種手続き等

後述の「共通事項」の項をご参照ください。

B. ホームページバナー広告(幕間広告含む)

<概要>

学術集会ホームページにバナー画像を掲載し、ご希望のURLにリンクします。
これに加え、現地開催当日のプログラム間の休憩時間にスクリーンに映写する幕間広告もご提出いただけます。
(幕間広告がない場合でも、料金は変わりません)

1. 締切日

申込締切 : 2025年 9月16日(火)
原稿提出締切 : 2025年11月28日(金)

2. 詳細について

項目	バナー広告	幕間広告(提出任意)
掲載場所	第14回 日本公衆衛生看護学会 学術集会ホームページ https://japhn14.yupia.net/	現地会場スクリーン上
掲載日	受付後随時～2026年1月31日(土) およびホームページ閉鎖まで	現地開催日 (上映タイミング・回数は 事務局へご一任ください)
料金	¥55,000(税込) (幕間広告の有無にかかわらず同料金です)	
原稿形式	幅300px × 高さ100px PNG、JPG、GIF形式 ・ アニメーションGIFも可 (事前にご相談ください) ・ PC閲覧の際はホームページのメニュー下部およびトップページに掲載 (メニュー下部掲載の際は縦横共に76%縮小表示、トップページは原寸大表示) ・ スマートフォン等では各ページ下部に幅300ピクセルで表示	PowerPointファイル (スライド4枚以内) または動画ファイル (20秒以内) ※16:9推奨 HD(1280×720)推奨

3. 各種手続き等

後述の「共通事項」の項をご参照ください。

共通事項

1. ポケットプログラムの寄贈

お申込まいただきました各企業・団体様に、ポケットプログラムを1部寄贈いたします。

2. 料金のお支払い

- ・ 申込締切後、2025年9月または10月に請求書をお送りしますので、翌月末までにお支払いください。請求書の発行時期のご希望があればお知らせください。
- ・ 領収書が必要な場合は申込書にてお知らせください。

3. 申込方法

添付の申込書に必要事項を記入し、FAXでお申込まいただくか、以下のお問い合わせ先にメールで必要事項をお知らせください。

お申込後3日以内に申込受領のご連絡をいたしますので、連絡がない場合にはお問い合わせください。

また、Webサイトからもフォームにてお申し込み頂けます(2025年1月以降予定)。

4. 情報公開について

協賛内容及び協賛費用について、申込企業・団体が自身のWebサイト等で情報公開をすることに同意します。

5. キャンセル・開催中止等について

(1) 貴社都合によるキャンセル

申込締切日の翌日以降に申込者様のご都合によりキャンセルされる場合は、料金の全額をご請求いたします。

(2) 学術集会によるキャンセル

広告内容が学会および学術集会の趣旨にそぐわない場合、学術集会よりキャンセルを依頼します。入金済みの料金は、払込手数料を差し引いて全額をご返金いたします。

(3) 開催中止

感染症の流行等や災害、悪天候等によりやむを得ず開催自粛・中止が必要な場合、日本公衆衛生看護学会理事長と協議の上、現地開催の中止を決定し、学術集会をオンラインでの開催のみ、または講演集による誌上発表に切り替えます。いずれの場合もポケットプログラムの発行は予定通りとし、ご返金はいたしません。

6. お問い合わせ先

第14回 日本公衆衛生看護学会学術集会 運営事務局
〒456-0005 名古屋市熱田区池内町3-21 株式会社ユピア内
TEL:052-872-8101(平日10-16時) FAX:050-3737-7331
MAIL:japhn14@yupia.net

企業展示・書籍展示募集要項

1. 会場(予定)

石川県地場産業振興センター 本館1階 じばさんギャラリー

2. 日程(予定)

搬入: 2025年12月12日(金)15時~17時

展示: 2025年12月13日(土) 9時~17時

2025年12月14日(日) 9時~16時

搬出: 2025年12月14日(日)16時~17時

3. 出展料及び内容

1) 企業展示 1小間 110,000円(税込)

<上記に含まれるもの>

基礎小間使用料(基礎装飾を含む)

<基礎小間(右図参照)>

小間寸法:

間口1800mm×奥行900mm×高さ2100mm

基礎装飾:

・バックパネル(白色)

下地ベニヤ材、紙貼り仕上げ

・社名板

(W900×H200、白ベース、黒ゴシック体文字)

・蛍光灯 1 灯(40W)

・展示台(白クロス付)1 台

(間口1800mm×奥行900mm×高さ750mm)

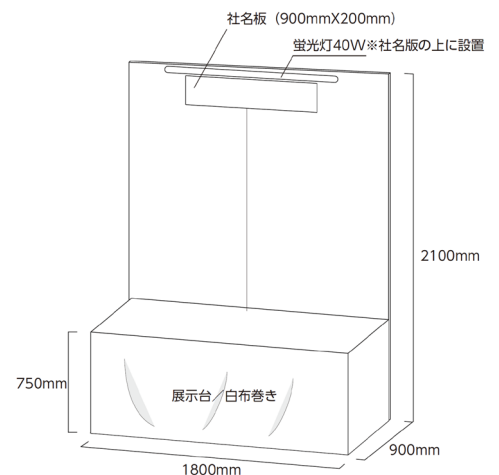

※ コンセント、スポットライト等は別途費用となります。

展示台とパネルの間に椅子を入れていただくことも可能です。

ご入用の場合は開催1か月前までにお送りする展示実施要項にてお申込ください。

なお、コンセント利用をご予定の場合は、予定する使用電力量を申込書にて事前にお知らせください。

※ 袖壁は付きません。

2) 簡易展示 1小間 33,000円(税込)

<上記に含まれるもの>

長机1台および椅子2脚 (長机:間口1800mm×奥行450mm予定 白布なし)

※ コンセントは別途費用となります。

ご入用の場合は後日お送りする展示実施要項にてお申込ください。

なお、コンセント利用をご予定の場合は、予定する使用電力量を申込書にて事前にお知らせください。

3)書籍展示(書店対象) 1小間 展示台4台 33,000円(税込)

※ 1小間あたり、展示台4台をご用意します(間口1800mm×奥行900mm予定)。
展示台の追加は1台10,000円(税込)にて承ります。お申し込み時にお知らせ
ください。

※ コンセントは別途費用となります。

ご入用の場合は後日お送りする展示実施要項にてお申してください。

なお、コンセント利用をご予定の場合は、予定する使用電力量を申込書にて事
前にお知らせください。

4. 申込締切

2025年9月16日(月)

5. 料金のお支払

- ・ 申込締切後、2025年9月または10月に請求書をお送りしますので、翌月末まで
にお支払いください。請求書の発行時期のご希望があればお知らせください。
- ・ コンセント等各種オプション費用は開催後にご請求申し上げます。
- ・ 領収書が必要な場合は申込書にてお知らせください。

6. その他

- ・ お申しいただきました各企業・団体様に、ポケットプログラムを1部寄贈いたします。
- ・ 搬入・搬出等、詳細に関するご案内は開催1か月前までに送付予定です。
- ・ 出展の小間割りにつきましては事務局にご一任ください。
- ・ 出展物の盗難・紛失・災害等の損害に対する補償はいたしかねます。

7. 申込方法

添付の申込書に必要事項を記入し、FAXでお申しいただくか、
以下のお問い合わせ先にメールで必要事項をお知らせください。

お申込後3日以内に申込受領のご連絡をいたしますので、連絡がない場合にはお
問い合わせください。

また、Webサイトからもフォームにてお申し込み頂けます(2025年1月以降予定)。

8. 情報公開について

協賛内容及び協賛費用について、申込企業・団体が自身のWebサイト等で情報公
開をすることに同意します。

9. キャンセル・中止等について

1) 貴社都合によるキャンセル

以下の通りキャンセル料を申し受けます。小間代をお支払い済みの場合はキャン
セル料及び手数料を差し引いてご返金します。

- ・ 締め切り日～2025年10月末までのキャンセル …小間代の5割
- ・ 2025年11月1日以降のキャンセル …小間代全額

2) 開催中止

感染症の流行等や災害、悪天候等によりやむを得ず開催自粛・中止が必要な場
合、日本公衆衛生看護学会理事長と協議の上、現地開催の中止を決定し、学術集
会をオンラインでの開催のみ、または講演集による誌上発表に切り替えます。学術
集会開催中止の決定は学術集会Webサイトに緊急掲示するとともに、別途ご担当
者様へメール等でご連絡します。また、当日は会場入口等に掲示します。

開催中止の場合、原則として小間代のご返金はできませんが、展示出展をWeb

上のバナー広告等に代えさせていただき、学術集会のWebサイト、およびオンライン開催のページにて掲載いたします。

なお、中止によって生じた損害は補償いたしかねますこと、ご了承ください。

10. お問い合わせ先

第14回 日本公衆衛生看護学会学術集会 運営事務局

〒456-0005 名古屋市熱田区池内町3-21 株式会社ユピア内

TEL:052-872-8101(平日10-16時) FAX:050-3737-7331

MAIL:japhn14@yupia.net

サンプル品・飲食物提供 募集要項

1. 募集内容

学術集会参加者を配布対象としたサンプル品、飲食物等

2. 参加者への広告

講演集・ポケットプログラムに貴社・団体名を掲載いたします。

3. ポケットプログラムの寄贈

お申いただきました各企業・団体様に、ポケットプログラムを1部寄贈いたします。

4. 申込締切

2025年9月16日(火)

5. 申込方法

添付の申込書に必要事項を記入し、FAXでお申いただくか、
以下のお問い合わせ先にメールで必要事項をお知らせください。
お申込後3日以内に申込受領のご連絡をいたしますので、連絡がない場合にはお
問い合わせください。

6. 搬入方法について

開催1か月前までにご案内いたします。

7. 情報公開について

協賛内容及び協賛費用について、申込企業・団体が自身のWebサイト等で情報公
開をすることに同意します。

8. キャンセル・中止等について

1) 貴社都合によるキャンセル

できる限りお早めにお知らせください。

2) 開催中止

感染症の流行等や災害、悪天候等によりやむを得ず開催自粛・中止が必要な場合、
日本公衆衛生看護学会理事長と協議の上、現地開催の中止を決定し、学術集会をオ
ンラインでの開催のみ、または講演集による誌上発表に切り替えます。学術集会開催
中止の決定は学術集会Webサイトに緊急掲示するとともに、別途ご担当者様へメー
ル等でご連絡し、対応についてご相談させていただきます。

なお、中止によって生じた損害は補償いたしかねますこと、ご了承ください。

9. お問い合わせ先

第14回 日本公衆衛生看護学会学術集会 運営事務局
〒456-0005 名古屋市熱田区池内町3-21 株式会社ユピア内
TEL:052-872-8101(平日10-16時) FAX:050-3737-7331
MAIL:japhn14@yupia.net

寄付金募集要項

1. 募金の名称 第14回日本公衆衛生看護学会学術集会 開催寄付金
2. 募金の目的と使途 第14回日本公衆衛生看護学会学術集会の開催を目的とし、その準備及び運営の費用とする
3. 募金の期間 2025年10月31日(金)まで
4. 寄付金の単位 1口 5,000円
5. 講演集へのお名前の掲載と寄贈・招待
お申込まいただきました各企業・団体様のお名前を講演集・ポケットプログラムに掲載いたします。
また、ポケットプログラムを1部寄贈いたします。
6. 申込方法
添付の申込書に必要事項を記入し、FAXでお申込まいただくか、以下のお問い合わせ先にメールで必要事項をお知らせの上、ご入金ください。
なお、Webサイトからもフォームにてお申し込み頂けます(2025年1月以降予定)。

お申込後3日以内に申込受領のご連絡をいたしますので、連絡がない場合にはお問い合わせください。
ご入金を確認の上、10月以降に領収書をお送りいたします。
(早期に領収書が必要な場合や、領収書以外の書類(請求書等)が必要な場合は連絡欄にてお知らせください。)
7. 寄付金の振込先口座
北陸銀行 小立野支店(番号309) 普通預金
口座番号 6075693
口座名義 第14回日本公衆衛生看護学会 学術集会
(ダイジユウヨンカイニホンコウシユウエイセイカンゴガツカイガクジュツシユウカイ)
※ フリガナはすべて大文字です。
振込時に名義の全文が入力できない場合は、入力できるところまでの入力として頂いて結構です
8. 情報公開と税法上の扱いについて
協賛内容及び協賛費用について、申込企業・団体が自身のWebサイト等で情報公開をすることに同意します。この寄付金の免税措置はありません。
9. 中止等について
感染症の流行等や災害、悪天候等によりやむを得ず開催自粛・中止が必要な場合、日本公衆衛生看護学会理事長と協議の上、現地開催の中止を決定し、学術集会をオンラインでの開催のみ、または講演集による誌上発表に切り替えます。
中止の場合でもご返金はいたしかねますこと、ご了承ください。
10. 寄付金の申込及びお問い合わせ先
第14回 日本公衆衛生看護学会学術集会 運営事務局
〒456-0005 名古屋市熱田区池内町3-21 株式会社ユピア内
TEL:052-872-8101(平日10-16時) FAX:050-3737-7331
MAIL:japhn14@yupia.net

第14回日本公衆衛生看護学会学術集会 協賛申込書

下記の通り申し込みます。 該当する項目の数量をご記入ください。 _____年 _____月 _____日

広告

<ポケットプログラム広告>

種別	単価(税込)	数量
表2 (モノクロ)	110,000円	
表3 (モノクロ)	88,000円	
表4 (カラー可)	132,000円	
後付1頁(モノクロ)	66,000円	
後付1/2頁(モノクロ)	44,000円	

表2は表紙の裏面、表3は裏表紙の裏面、表4は裏表紙です

<ホームページバナー広告(幕間広告を含む)>

種別	単価(税込)	数量
ホームページバナー広告	55,000円	

寄付

種別	単価	数量
寄付	1口 5,000円	口

企業展示・書籍販売

種別	単価(税込)	数量
企業展示	1小間 110,000円	
簡易展示	1小間 33,000円	
書籍販売	1小間 33,000円	

利用予定電力量※

100V ()W

※利用電力総量見積のためにお尋ねします。
後日お送りする展示実施要項に金額を示しますので、
コンセント利用はその際に改めてお申してください。

サンプル品・飲食物等提供

ご提供内容

--

貴社・団体名			
広告・企業展示の場合、内容概要			
書類送付先住所	〒		
ご担当者様	部署	お名前	
ご連絡先	TEL	FAX	
	E-Mail		
その他連絡欄 (請求書の送付先や宛名、公開する社名が上記以外/領収書が必要/寄付で請求書が必要 など)			

申込受付期間:2025年9月16日(火)まで(寄付は10月31日(金)まで)

お申込・問い合わせ先: 第14回日本公衆衛生看護学会学術集会 運営事務局

〒456-0005 名古屋市熱田区池内町3-21 株式会社コピー内

TEL 052-872-8101(平日10-16時) FAX 050-3737-7331 E-Mail japhn14@yupia.net

FAX : 050-3737-7331 japhn14@yupia.net <https://japhn14.yupia.net/>